

NISSAN PRIMASTAR



[Einleitung](#) | [Aussendesign](#) | [Komfort und Technologie](#) | [Leistung](#) | [Sicherheit](#) | [Laderaum](#) | [Version Kombi](#) | [Version Avantour](#) | [Ausstattung und Optionen](#)

[Druck](#) | [Schliessen](#)

[Finish](#) | [Versionen](#) | [Masse](#) | [Farben](#) | [Zubehör](#)



# SHIFT\_the way you move

Alles, was wir anpacken, verändern wir und alles, was wir verändern, verbessern wir. Wir designen unsere leichten Nutzfahrzeuge dafür, in der harten Arbeitswelt zu bestehen, damit sie Ihnen dabei helfen, cleverer und nicht härter zu arbeiten.

Die NISSAN LCV-Modellpalette bietet ideale Lösungen für Unternehmen aller Art und jeder Grösse, vom einzelnen Fahrzeug bis zum grossen Fuhrpark. Vom kompakten, aber dennoch geräumigen NV200, dem mittelgrossen PRIMASTAR und dem robusten NP300 bis zum renommierten CABSTAR und dem mächtigen ATLEON ist jedes Fahrzeug dafür gebaut, dass Sie mehr erreichen können – mit Komfort und Sicherheit sowie optimaler Zuverlässigkeit und minimalen Kosten. Sie können sich darauf verlassen, dass die NISSAN Nutzfahrzeuge Ihre Geschäftsleistung verbessern.



[Einleitung](#) | [Aussendesign](#) | [Komfort und Technologie](#) | [Leistung](#) | [Sicherheit](#) | [Laderaum](#) | [Version Kombi](#) | [Version Avantour](#) | [Ausstattung und Optionen](#)

[Druck](#) | [Schliessen](#)

[Seite 1](#) | [Seite 2](#)

[Finish](#) | [Versionen](#) | [Masse](#) | [Farben](#) | [Zubehör](#)







Gut verstaut ist halb erledigt: Die PRIMASTAR Modellpalette und ihre zahlreichen Konfigurationsmöglichkeiten lassen nicht nur punkto Transport keine Wünsche offen.



## PASSEND GEMACHT

Als Kombiversion in zwei verschiedenen Längen erhältlich, bietet der PRIMASTAR ausreichend Platz für Ladung und Kollegen sowie jede Menge Komfort. Der 7- oder 8-sitzige Avantour fährt sich nicht nur wie ein PKW, er fühlt sich auch so an. Als Kastenwagen wartet der PRIMASTAR mit zwei verschiedenen Längen und Höhen\* auf. Wählen Sie selbst: Drei Modellversionen, drei Motoren und zahlreiche Optionen machen den PRIMASTAR zum massgeschneiderten Businessfahrzeug.

\*Der Kastenwagen ist in Höhe 2 nur als Sonderbestellung lieferbar.  
Bitte wenden Sie sich hierfür an Ihren NISSAN Händler.



**BIS ZU 8.3 m<sup>3</sup> FLEXIBLER LADERAUM**

**BIS ZU 1180 kg MAXIMALE NUTZLAST**

**BIS ZU 146 PS (107 kW)**

**3 JAHRE GARANTIE**

**ODER 100 000 km**

**3 JAHRE LACKGARANTIE**

**12 JAHRE GARANTIE GEGEN  
DURCHROSTUNG**

**WARTUNGSINTERVALL:**

**30 000 km ODER 12 MONATE**



[Einleitung](#) | [Aussendesign](#) | [Komfort und Technologie](#) | [Leistung](#) | [Sicherheit](#) | [Laderaum](#) | [Version Kombi](#) | [Version Avantour](#) | [Ausstattung und Optionen](#)

[Druck](#) | [Schliessen](#)

[Seite 1](#) | [Seite 2](#)

[Finish](#) | [Versionen](#) | [Masse](#) | [Farben](#) | [Zubehör](#)





## SOUVERÄNITÄT SERIENMÄSSIG

Der PRIMASTAR\* begeistert auf den ersten Blick und überzeugt auf den zweiten: Das moderne Design und die vielen praktischen Ausstattungselemente des PRIMASTAR sichern Ihnen einen souveränen Auftritt. Und dass Sie sich aufgrund seiner hohen Verarbeitungsqualität und der vielen cleveren Details für ihn entschieden haben, spricht für Ihr gutes Urteilsvermögen.

Die ansprechende Frontpartie mit kombinierten Scheinwerfern und Blinkern sieht gut aus und verbessert Ihre Sicht. Die ausladend dimensionierten Rückleuchten sorgen dafür, dass auch Sie besser gesehen werden. Erhöhten Schutz gegen die Tücken des Alltags bietet der grosse Stossfänger hinten. Und dank der unterschiedlich lackierten Stossfänger sowie der Seitenschutzleisten haben Kastenwagen, Kombi und Avantour jeweils einen individuellen Charakter. So heben Sie sich auf der Strasse und auf dem Parkplatz angenehm von allen anderen ab.

\*Die in dieser Broschüre abgebildeten Fahrzeuge enthalten teilweise Farben, Polsterstoffe und Ausstattungsmerkmale, die in der Schweiz nicht erhältlich sind. Darüber hinaus sind die in dieser Broschüre beschriebenen Ausstattungsmerkmale ausstattungsabhängig; die genauen Spezifikationen und Verfügbarkeiten der einzelnen Ausstattungsvarianten entnehmen Sie bitte der Preisliste oder fragen Sie Ihren NISSAN Händler.



## BEEINDRUCKENDES DESIGN

[Einleitung](#) | [Aussendesign](#) | [Komfort und Technologie](#) | [Leistung](#) | [Sicherheit](#) | [Laderaum](#) | [Version Kombi](#) | [Version Avantour](#) | [Ausstattung und Optionen](#)

[Druck](#) | [Schliessen](#)

[Finish](#) | [Versionen](#) | [Masse](#) | [Farben](#) | [Zubehör](#)







# SEINE TECHNOLOGIEN? BEDIENERFREUNDLICH!

## DIE KOMFORTZONE

Der PRIMASTAR bietet den Raum eines Transporters und den Komfort eines PKWs. Das werden Sie spätestens im Fahrzeuginneren feststellen. Seine neue, qualitativ hochwertige Innenraumausstattung ist in drei verschiedenen Farben und Materialien erhältlich. Auf Höchstniveau ausgestattet macht er jede noch so anstrengende Fahrt angenehm und komfortabel.

Aber auch auf praktischer Ebene ist der PRIMASTAR ganz weit vorne. Dank attraktivem Armaturenbrett-Design, vielen praktischen Staufächern, der Bluetooth® Freisprecheinrichtung, einer Lenkradfernbedienung und praktischen USB- und Cinch-Frontanschlüssen für Ihren iPod® und MP3-Player können Sie schon während der Fahrt vieles erledigen. Und Sie werden dabei auch noch bestens unterhalten.



Scheibenwischer mit Regensensor und variabler Wischgeschwindigkeit, Lichteinschaltautomatik mit "Friendly Lighting"-Funktion, Parksensoren hinten, Klimaautomatik, Tempomat und Speed Limiter: Der PRIMASTAR ist bestens mit fahrerfreundlichen Technologien ausgestattet.





## HOCHEFFIZIENT – WIE SIE!

Muss es mal wieder schnell gehen? Oder lieber ruhig und entspannt über die Autobahn? Wohin Ihre Wege Sie auch führen, der PRIMASTAR transportiert dank seiner vielfältigen Motorenpalette spielend alles, was Sie für Ihren Arbeitseinsatz brauchen. Dabei gehören seine 2.0- und 2.5-dCi-Dieselmotoren zu den effizientesten ihrer Klasse. Denn ihr eingebauter Dieselpartikelfilter (DPF) reduziert schädliche Russ-Emissionen und lässt dabei den Kraftstoffverbrauch auf niedrigstem Niveau. Der 2.0-dCi-Motor mit 90 PS und DPF verfügt mit 240 Nm sogar über 20 Nm mehr Drehmoment als der Motor ohne DPF. Auch die 2.0-dCi-Version mit 115 PS gewinnt im Vergleich zum Aggregat ohne Filter 10 Nm Drehmoment und kommt auf 300 Nm. Serienmässig mit DPF ausgestattet ist der 2.5-dCi-Motor mit 146 PS und üppigen 320 Nm.



Auf alle verfügbaren Motoren wurde ein leichtgängiges 6-Gang-Schaltgetriebe abgestimmt. Lange Wartungsintervalle bei allen Motoren des PRIMASTAR sorgen für niedrige Unterhaltskosten und verringerten Umwelteinfluss – beides gibt Ihnen ein einzigartig sicheres Fahrgefühl.

**146 PS (107 kW)** BIS ZU







## EIN ZUVERLÄSSIGER KOLLEGE



Die Marke NISSAN ist bekannt für ihre Zuverlässigkeit. Dennoch sollten unsere Fahrzeuge, so auch der PRIMASTAR, natürlich in regelmässigen Abständen gewartet werden. Allerdings sind diese Intervalle ausgesprochen lang: Zwischen zwei Ölwechseln können Sie bis zu 30 000 km zurücklegen, zwischen zwei Filterwechseln sogar 90 000 km. Und das Beste: Das Getriebeöl hält genauso lang wie Ihr PRIMASTAR.

Der Dieselpartikelfilter (DPF) für den 2.5-dCi-Dieselmotor reinigt sich während des normalen Fahrzyklus von selbst und wirkt sich nicht nachteilig auf den sparsamen Kraftstoffverbrauch des PRIMASTAR aus. Ausserdem ist er so konstruiert, dass er sich besonders einfach reparieren lässt, was sowohl die Wartungskosten als auch die Versicherungskosten niedrig hält. Kein Wunder, dass dieses verlässliche Fahrzeug heiss begehrt ist. Und wo wir gerade beim Thema Schutz sind: Mit 3 Jahren Werksgarantie (bis 100 000 km), 3 Jahren Lackgarantie und 12 Jahren Garantie gegen Durchrostung sind Sie mit dem PRIMASTAR auf der sicheren Seite.



## NIEDRIGE BETRIEBSKOSTEN

LANGE WARTUNGSINTERVALLE



KASTENWAGEN L1H1  
Der kürzere PRIMASTAR  
kann zwei Europaletten  
aufnehmen.

5 m<sup>3</sup>  
MAXIMALER LADERAUM







## AGIL UND SICHER

Unfälle passieren plötzlich und ohne Vorwarnung. Zum Glück reagiert der PRIMASTAR schnell und effektiv. Dank Scheibenbremsen vorne und hinten, serienmässiger EBD (elektronischer Bremskraftverteilung), ABS und EBA (elektronischer Bremsassistent) hat der PRIMASTAR einen der kürzesten Bremswege seiner Klasse. Mit dem optional erhältlichen ESP (elektronisches Stabilitätsprogramm) haben Sie selbst bei plötzlichen Ausweichmanövern optimale Kontrolle über Ihr Fahrzeug.

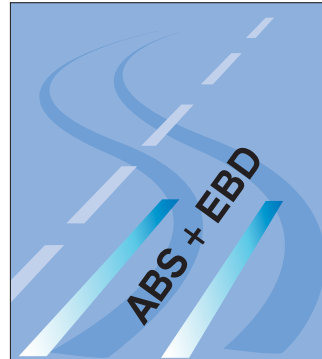

## ABS und EBA EBD ESP

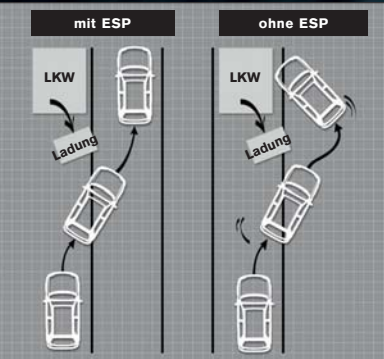

Die verstärkte Kabinenstruktur ist jetzt noch robuster und bietet maximalen Schutz im Falle eines Falles. Sicherheitsgurte mit Gurtstraffern und Gurtkraftbegrenzern in Kombination mit einer kompletten Reihe von Airbags (Fahrer-, Beifahrer-, Seiten- und hinten Windowairbags im Kombi und Avantour) vervollständigen die Sicherheitsausstattung des PRIMASTAR. Darüber hinaus kann der Beifahrerairbag abgeschaltet werden, wenn Sie dort einen Kindersitz installieren wollen. Komfort und Sicherheit verspricht der Regensensor. Die eingeschaltete Sensorfunktion aktiviert automatisch die Scheibenwischer und sogar die Wischfrequenz passt sich von selbst Ihrer Fahrgeschwindigkeit an. Der Effekt: eine verbesserte Sicht und bessere Konzentration auf den Strassenverkehr. Als zusätzliche Sicherheitsmassnahme verriegeln sich die Türen automatisch ab einer Geschwindigkeit von 8 km/h.





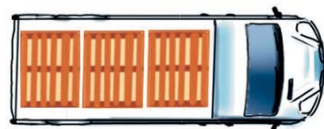

KASTENWAGEN L2H2\*  
Der grössere PRIMASTAR ist für bis zu drei Europaletten ausgelegt.

\*In der Schweiz nur als Sonderbestellung erhältlich.

Bei der Wahl eines Transporters ist die Grösse des Laderaums eines der wichtigsten Attribute. Der PRIMASTAR ist da ein ganz Grosser: Bis zu 1171 kg Nutzlast und bis zu 5 m<sup>3</sup> Laderaum bietet der standardlange Kastenwagen. In der höheren Version sind es sogar bis zu 8.3 m<sup>3</sup> Laderaum.\*

\*Der Kastenwagen ist in Höhe H2 nur als Sonderbestellung lieferbar. Bitte wenden Sie sich hierfür an Ihren NISSAN Händler.

## LEICHT ZU BELADEN, SCHWER ZU FÜLLEN

**8.3 m<sup>3</sup>**  
MAXIMALER LADERAUM



Dieses grosse Platzangebot lässt sich im PRIMASTAR besonders effektiv nutzen. Die 1 Meter breiten Schiebetüren (für beide Seiten verfügbar) und die niedrige Ladekante machen es extrem einfach, den 2.4 m langen Laderaum (2.8 m in der L2-Version) zu beladen. Um sicherzustellen, dass Ihre Ladung ordnungsgemäss gesichert ist, befinden sich Verankerungspunkte auf dem Ladeboden. Für noch mehr Sicherheit erhalten Sie optionale Verankerungspunkte für die Seitenwände. Darüber hinaus wurden alle Verzurrpunkte zusätzlich verstärkt.

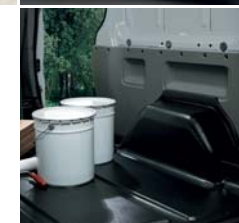

## MEHR MITNEHMEN

Lange Lasten sind oft schwer zu transportieren – es sei denn, Sie haben einen PRIMASTAR mit langem Radstand. Was immer Sie transportieren wollen, mit 2.8 m Innenlänge und einer Nutzlast bis zu 1188 kg können Sie auch Teppiche, Bauholz oder Rohre einfach befördern. Dank einem Ladevolumen von 5.9 m<sup>3</sup> oder sogar von 8.3 m<sup>3</sup> beim höheren Kastenwagen\* findet alles seinen Platz.

*\*Der Kastenwagen ist in Höhe H2 nur als Sonderbestellung lieferbar. Bitte wenden Sie sich hierfür an Ihren NISSAN Händler.*



Die Langversion des PRIMASTAR können Sie wahlweise auch mit Hecktüren mit einem Öffnungswinkel von 250° ausstatten. Damit haben Sie einen besonders bequemen Zugang zum Laderaum.



**2800 mm**  
LADERAUMBODEN



[Einleitung](#) | [Aussendesign](#) | [Komfort und Technologie](#) | [Leistung](#) | [Sicherheit](#) | [Laderaum](#) | [Version Kombi](#) | [Version Avantour](#) | [Ausstattung und Optionen](#)

[Druck](#) | [Schliessen](#)

[Seite 1](#) | [Seite 2](#)

[Finish](#) | [Versionen](#) | [Masse](#) | [Farben](#) | [Zubehör](#)





## EIN GEWINN FÜR GEWINNER: DER KOMBI



In der Kombiversion ist der PRIMASTAR nicht nur im Job top: Auch für die Beförderung Ihres Sportteams und der dazugehörigen Ausrüstung ist er bestens geeignet. Der Ein- und Ausstieg ist jetzt dank Schiebetüren auf beiden Seiten noch einfacher. Alle Sitze sind mit Kopfstützen und 3-Punkt-Sicherheitsgurten ausgestattet. Und mit der Klimaanlage behalten alle Fahrgäste während der Fahrt einen kühlen Kopf. Gleichzeitig ist er so praktisch und strapazierfähig, dass er den unvermeidlichen Belastungen Ihrer Transporte problemlos standhält.

Der Kombi ist in zwei Längen erhältlich: Die Standardversion (L1) bietet Platz für neun Passagiere und Raum für fast 0,75 m tiefe Ladung. Ohne dritte Sitzreihe sind es sogar über 1,5 m Laderaumlänge und immer noch Platz für sechs Personen. In der Version mit längerem Radstand (L2) erhöhen sich die Ladelängen auf fast 1,2 m bzw. über 1,9 m, bei einer Erhöhung des Ladevolumens von 1,2 m<sup>3</sup> auf über 4 m<sup>3</sup>. Für die maximale Ladekapazität einfach die dritte Sitzreihe ausbauen und die zweite umklappen. Zur Sicherung Ihrer Ladung befinden sich im Laderaum vier Verankerungspunkte.

**6 ODER 9  
SITZE**

**BIS ZU 4 m<sup>3</sup>  
FLEXIBLER LADERAUM**







## 7 ODER 8 KOMFORTABLE SITZPLÄTZE

### WILLKOMMEN AN BORD DES AVANTOUR

Beim Avantour wurde besonders viel Wert auf eine komfortable Fahrgastbeförderung gelegt. Er zeichnet sich durch einen halb in Wagenfarbe lackierten Frontstossfänger sowie Aussenspiegel, Heckstossfänger und Seitenschutzleisten in Wagenfarbe aus. Ob für Hotels oder Unternehmen – der Avantour ist eine exzellente Wahl, wenn Personen und Gepäck auf höchstem Niveau befördert werden sollen.



Die grosse Schiebetür ermöglicht einen besonders leichten Zugang zum hinteren Passagierraum. Auf Wunsch lassen sich sogar jeweils drei Sitze in der zweiten und dritten Sitzreihe unterbringen. Insgesamt können Sie also sieben oder acht Passagiere bequem befördern. Der Laderaum ist über eine weit öffnende Heckklappe erreichbar und bietet 1.2 m<sup>3</sup> oder bei umgeklappter 3. Sitzreihe sogar 2.5 m<sup>3</sup> Laderaumvolumen.

[Einleitung](#) | [Aussendesign](#) | [Komfort und Technologie](#) | [Leistung](#) | [Sicherheit](#) | [Laderaum](#) | [Version Kombi](#) | [Version Avantour](#) | [Ausstattung und Optionen](#)

[Druck](#) | [Schliessen](#)

[Seite 1](#) | [Seite 2](#)

[Finish](#) | [Versionen](#) | [Masse](#) | [Farben](#) | [Zubehör](#)







# EIN PERFEKTES KLIMA

Der Komfort und die Innenausstattung des Avantour können sich ohne Weiteres mit den meisten PKWs und MPVs messen. Neben den eleganten Polstern und der hochwertigen Innenraumverkleidung finden Sie einen Teppichboden im Laderaum sowie Inserts in den Türen und Paneelen. Die Klimaautomatik wurde speziell auf den Avantour zugeschnitten sowie ihre Kapazität und Anzahl der Luftdüsen erhöht. Somit reisen alle Passagiere, auf welchem Platz sie auch sitzen, gleichermassen komfortabel.



## UNTERSCHIEDE ZUM PKW? NUR IN DER GRÖSSE!



Der Fahrersitz ist mit dicken Kissen und Polstern, einer einstellbaren Armlehne sowie einer Lordosenstütze ausgerüstet. Alle Sitzplätze verfügen über einen 3-Punkt-Sicherheitsgurt und eine einstellbare Kopfstütze. Gut durchdachte Stauräume sind ebenso serienmässig wie Flaschenhalter auf den Seitenpaneelen. In der dritten Sitzreihe befindet sich eine Durchlade Luke.



## SCHALTEN SIE EINEN GANG ZURÜCK

Die aussergewöhnliche Auswahl an fahrerfreundlichen Optionen schafft Raum für das Wesentliche: die volle Konzentration auf den Strassenverkehr und Ihr Geschäft.



### SPEED LIMITER UND TEMPOMAT

Sich nie wieder über Strafzettel ärgern! Dieses clever entwickelte Feature hilft Ihnen nicht nur, die Verkehrsgesetze einzuhalten. Denn auf langen Strecken ist das Halten einer Geschwindigkeit oft sehr anstrengend. Mit dem Tempomat im PRIMASTAR passiert das ab 30 km/h ganz automatisch – wenn Sie es wollen. Einfach die + oder – Knöpfe am Lenkrad betätigen, um die gewünschte Geschwindigkeit einzustellen. Der PRIMASTAR hält diese Geschwindigkeit und überschreitet sie auch nicht. Es sei denn, Sie treten stark auf das Gaspedal. Ein Betätigen des Gaspedals oder der Bremsen schaltet das System mit sofortiger Wirkung aus. So behalten Sie jederzeit die volle Kontrolle.

### ZENTRALVERRIEGELUNG MIT 3-KNOPF-FUNKFERNBEDIENUNG

Die Schlüsselfernbedienung für die Zentralverriegelung ermöglicht es Ihnen, die Türen separat zu ent- bzw. zu verriegeln. So können Sie zum Beispiel nur die vorderen Türen oder nur den Laderaum inkl. der Seiten- und Hecktüren auf- und zuschliessen. Natürlich lassen sich auch alle Türen gleichzeitig bequem per Knopfdruck öffnen.

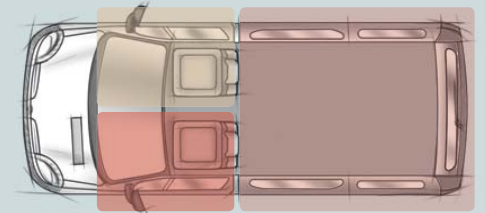

### REGENSENSOR UND GESCHWINDIGKEITSADAPTIVE SCHEIBENWISCHER

Die Scheibenwischer werden automatisch aktiviert, sobald Regen auf die Windschutzscheibe fällt. Je nach Regenmenge und Fahrgeschwindigkeit passen sie ihre Intensität automatisch an. Unter 5 km/h wechseln die Wischer auf die nächstniedrigere Stellung, z. B. von Normal auf Intervall. Dies ist insbesondere im Stop-and-go-Verkehr hilfreich, denn so können Sie Ihre Hände am Lenkrad belassen.

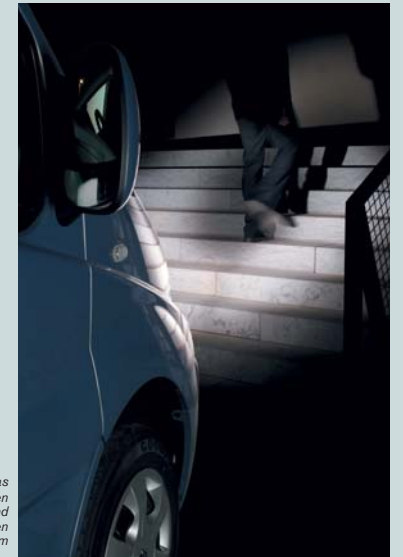

### "FRIENDLY LIGHTING"

Wenn Sie im Dunkeln Lieferungen ausfahren, ist das "Friendly Lighting"-System besonders hilfreich. Ziehen Sie bei ausgeschaltetem Motor kurz am Lichthebel und schon spenden Ihnen die Scheinwerfer 30 Sekunden oder sogar bis zu 2 Minuten Licht – reichlich Zeit, um den richtigen Weg zu finden.





# KLEINE HELFER FÜR DEN ARBEITSALLTAG



## PARKSENSOREN HINTEN

Mit der Einparkhilfe können Sie einfach und sicher parkieren. Denn sie gewährleistet, dass Sie weder Ihren PRIMASTAR noch ein Objekt oder eine Person hinter ihm beschädigen bzw. verletzen. Die Sensoren schalten sich automatisch ein, sobald Sie den Rückwärtsgang einlegen. Ein Piepton, dessen Frequenz sich erhöht, zeigt Ihnen an, wann es Zeit ist anzuhalten. Das passiert immer, wenn Sie einem Objekt oder einer Person gefährlich nah kommen. Die Sensoren wurden speziell für die niedrige Ladekante des PRIMASTAR entwickelt und können abgeschaltet werden – beispielsweise wenn Sie einen Anhänger ziehen.

## KLIMAAANLAGE

Die Klimaanlage ist in zwei verschiedenen Versionen verfügbar: zum einen die manuelle Klimaanlage und zum anderen die Klimaautomatik mit separat zu regelnder Einstellung für die Passagiere im Fond. Für den Kombi und den Avantour haben wir eine Klimaanlage mit höherer Kapazität entwickelt, die durch zusätzliche Luftdüsen den hinten sitzenden Personen noch mehr Kühlung verschafft.



## ELEKTRISCHE FENSTERHEBER MIT KOMFORTFUNKTION

Dank elektrischer Fensterheber lassen sich die Fenster mit einem längeren Knopfdruck problemlos öffnen und schliessen. Das ist besonders praktisch an Schranken und in anderen Situationen, in denen Sie beide Hände am Lenkrad brauchen.



## VERBESSERTES ANTI-DIEBSTAHL-SYSTEM

Der PRIMASTAR verfügt über ein neues, durchdachtes Sicherheitssystem mit geschützten Schlüsselöchern und verstärkten Türschlossern. Das sorgt dafür, dass Ihre Ware, Werkzeuge und auch Ihre persönlichen Dinge optimal vor Diebstahl geschützt werden. Der dazu passende Schlüssel ist mit einem Sicherheitscode versehen und macht es praktisch unmöglich, das Fahrzeug mit einem fremden Schlüssel zu entriegeln.



## AUDIOSYSTEM

Das CD-Radio beinhaltet eine Bluetooth®-Freisprecheinrichtung. Damit können Sie beim Telefonieren die Hände am Lenkrad lassen.



## AUTOMATISCHE TÜRRVERRIEGELUNG WÄHREND DER FAHRT

Um den sicheren Transport Ihrer Ladung und Passagiere noch sicherer zu machen, verriegeln sich alle Türen des PRIMASTAR automatisch ab einer Geschwindigkeit von 8 km/h.

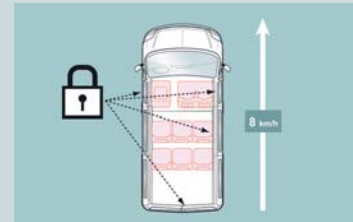

## CINCH-ANSCHLUSS

Über die Cinch-Stereobuchsen am Armaturenbrett kann ganz einfach eine externe Audioquelle, wie beispielsweise Ihr MP3-Player, angeschlossen und abgespielt werden. Und auch die Bedienung ist simpel: entweder direkt über das Radio oder die optionale Lenkradfernbedienung.



Der Avantour verfügt zusätzlich zur Bluetooth®-Freisprecheinrichtung über USB- und iPod®-Anschlussmöglichkeiten.



## TACHOGRAPH

Und auch die Einhaltung der Gesetzgebung macht der PRIMASTAR leicht: Sein fortschrittlicher digitaler Fahrtenschreiber verfügt über zwei separate Smartcard-Kartenleser für zwei Fahrer und die Möglichkeit der Verwendung einer Firmen-Smartcard zur Übertragung von Daten zwischen dem Tachographen und einem PC. Das umfangreiche Informationsdisplay zeigt Fahreraktivität, Zeit und Entfernung. Der eingebaute Drucker druckt auf Befehl die Berichte zur sofortigen Überprüfung aus.

## BLUETOOTH®

Bluetooth® ist eine praktische und bequeme Methode, um Ihr Handy drahtlos mit dem Audiosystem Ihres PRIMASTAR zu verbinden. So bleiben Sie immer in Verbindung und können Ihre Telefonate schon während der Fahrt über die Freisprecheinrichtung erledigen. \* Über das Display des Audiosystems lässt sich problemlos Ihr Telefonbuch durchsuchen. Und Bluetooth® kann noch mehr: zum Beispiel über Streaming Ihre Musik direkt von Ihrem MP3-Player oder MP3-Handy abspielen.

\*Für grössere Sicherheit empfehlen wir, dass Sie zum Telefonieren anhalten.



## AUDIO- UND TELEFON-FERNBEDIENUNG

Für noch mehr Komfort und Sicherheit lassen sich die Hauptfunktionen des Audiosystems, wie z. B. Lautstärke, Eingangsquelle und Titelauswahl, bequem vom Lenkrad aus steuern. Wenn Sie ein Bluetooth®-fähiges Handy haben, können Sie darüber auch Telefongespräche annehmen und beenden. Alles ohne Ihre Hände vom Lenkrad zu nehmen.



# PASST PERFEKT

Die vielen Ausstattungsmerkmale und Optionen des PRIMASTAR wurden auf die realen Bedürfnisse von Unternehmen abgestimmt. Wenn auch Sie also einen besonderen Wunsch haben, dann kann der PRIMASTAR ihn höchstwahrscheinlich erfüllen.



TRENNGITTER\*

## KLEIDERHAKEN

Der PRIMASTAR lässt Sie gut aussehen: Ein Kleiderhaken ist praktischerweise an der Trennwand platziert.



\*In der Schweiz nicht erhältlich.



TRENNWAND MIT FENSTER

## TRENNWÄNDE

Für Ihre Sicherheit und auch für die Ihrer Ladung verfügt der PRIMASTAR Kastenwagen serienmässig über eine feste Trennwand: entweder durchgängig für einen optimalen Schutz oder mit Fenster – immer noch robust, aber mit hilfreicher Sicht nach hinten. Beide Trennwände bieten ausserdem erhöhten Komfort im Tagesgeschäft und reduzieren effektiv die Fahrgerausche.

## DURCHGEHENDE TRENNWAND

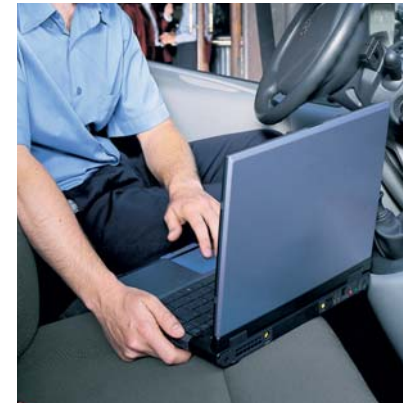

## MEHR POWER

Für die Nutzung von elektrischen Zusatzgeräten steht Ihnen die verbesserte Elektrik-Ausstattung mit 85 Ah bzw. 95 Ah je nach Fahrzeugmotorisierung zur Verfügung – genug Energie für jede Situation.



## VERZURRÖSEN

So können Sie Ihre Ladung noch komfortabler und effektiver sichern. Die maximale Belastbarkeit der Haken beträgt übrigens 625 kg.



## 12V-MULTIFUNKTIONS-STECKDOSE

Im zentralen Armaturenbrett befindet sich eine gut erreichbare 12V-Steckdose. So können Sie Ihr Handy, Ihren PDA oder Ihren Laptop problemlos mit Energie versorgen. Der Kombi und der Avantour sind sogar mit einer zweiten 12V-Steckdose an der Seitenwand zwischen der zweiten und dritten Sitzreihe ausgestattet.



## ZWEI SCHIEBETÜREN

Schiebetüren sind insbesondere beim Be- und Entladen sowie beim Ein- und Aussteigen praktisch. Sie sind für beide Seiten des PRIMASTAR Kastenwagens\* und jetzt auch für den Kombi mit normalem und langem Radstand erhältlich.

\*Für den Kastenwagen ist die 2. Schiebetür nur als Sonderbestellung erhältlich. Bitte wenden Sie sich hierfür an Ihren NISSAN Händler.



## NEUES HEIZUNGSSYSTEM

Das neue Heizungssystem leitet warme Luft direkt zu Ihren Füßen und verteilt wesentlich mehr Wärme an die hinteren Sitzplätze. So reisen alle Passagiere im Kombi und Avantour noch komfortabler und kommen entspannter an.





## AUSSTATTUNGSNIVEAU



Für den PRIMASTAR Fahrer, der grossen Wert auf Wirtschaftlichkeit legt, aber auch die Sicherheit nicht vernachlässigt.



Neben der Wirtschaftlichkeit steht hier der Komfort im Vordergrund, ohne das Thema Sicherheit aus den Augen zu verlieren.



Dieses Ausstattungsniveau bietet dem Fahrer ein Höchstmass an Komfort, ein ausgezeichnetes Klima und eine herausragende Sicherheitsausstattung.

## OPTIONSPAKETE – Kastenwagen, Kombi und Avantour



- Klimaanlage vorne (Kastenwagen) bzw. vorne und hinten mit Fondheizung (Kombi)
- CD-Radio mit Bluetooth® und zwei (Kastenwagen) bzw. vier (Kombi) Lautsprechern

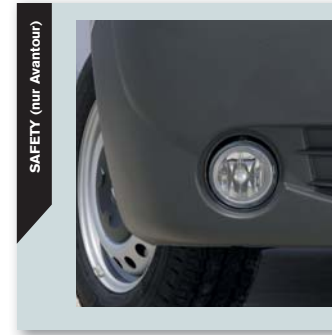

- ESP
- Seitenairbags vorne
- Windowairbags vorne und hinten



Bei der Wahl einer verglasten Heckflügeltür bzw. Heckklappe wird die rechte Schiebetür ebenfalls verglast. So behalten Sie stets den Überblick.



- Einparkensoren hinten
- Tempomat und Speed Limiter
- Klimaautomatik vorne und hinten
- Lederlenkrad



# KAROSSERIEVARIANTEN\*

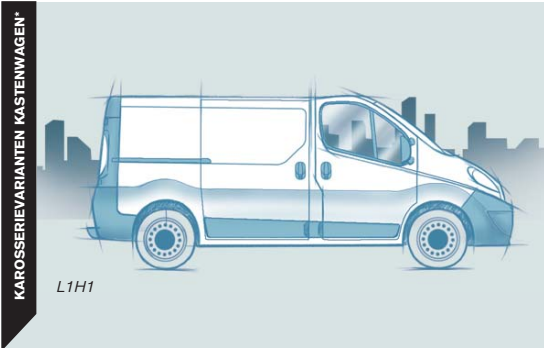

L1H1

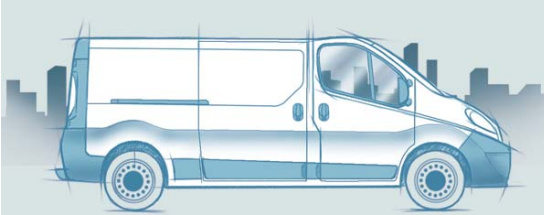

L2H1

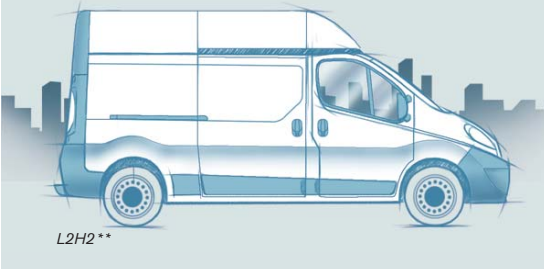

L2H2\*\*

\*\*Die Variante L2H2 ist in der Schweiz nur als Sonderbestellung lieferbar.

Wählen Sie aus, welche Variante am besten zu Ihren täglichen Herausforderungen passt: Kastenwagen, Kombi oder der besonders komfortable Avantour. Ausserdem können Sie zwischen zwei Längen, zwei Höhen (je nach Variante) und verschiedenen Details wie verglasten oder verblechten Seitentüren, verglasten oder verblechten Hecktüren oder verglaster Heckklappe auswählen.

\*Die genauen Ausstattungen und Verfügbarkeiten der einzelnen Karosserie- und Ausstattungsvarianten entnehmen Sie bitte der Preisliste oder fragen Sie Ihren NISSAN Händler.

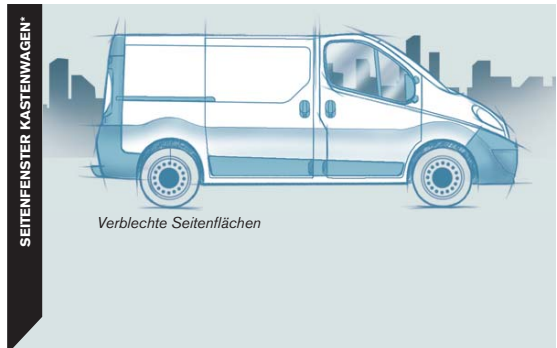

Verblechte Seitenflächen



Halb verglaste Seitenflächen auf beiden Seiten

SCHIEBETÜREN  
KASTENWAGEN UND KOMBI\*

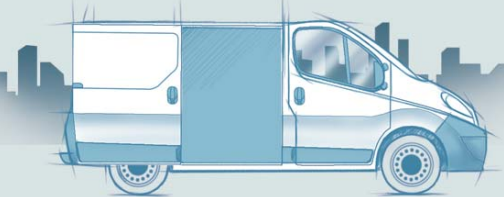

1 Schiebetür, verblecht oder verglast



2 Schiebetüren, verblecht oder verglast

HECKTÜREN  
KASTENWAGEN\*



Hecktüren, verblecht (180° oder 250°\*\*)

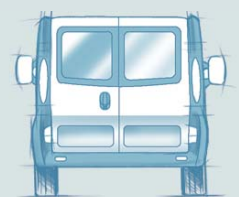

Hecktüren, verglast (180° oder 250°\*\*)

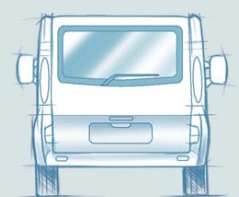

Heckklappe, verglast

\*\*250° Öffnungswinkel nur für die Hecktüren des L2H1-Kastenwagens erhältlich.

KAROSSERIEVARIANTEN KOMBI,  
KASTENWAGEN UND AVANTOUR\*



6-Sitzer Kombi L1H1 oder L2H1, Kastenwagen L1H1, teilverglast

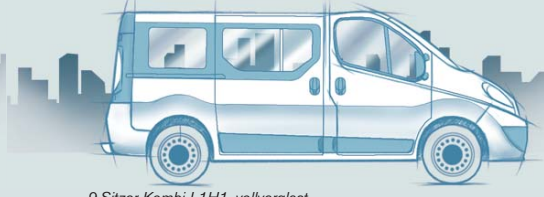

9-Sitzer Kombi L1H1, vollverglast

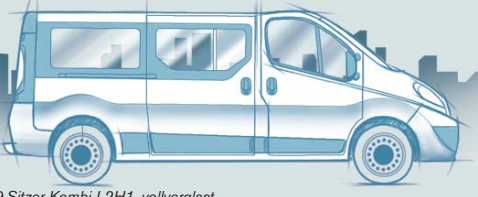

9-Sitzer Kombi L2H1, vollverglast

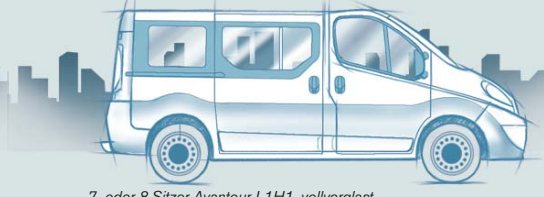

7- oder 8-Sitzer Avantour L1H1, vollverglast

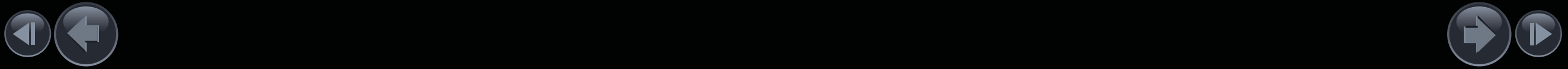



# ABMESSUNGEN

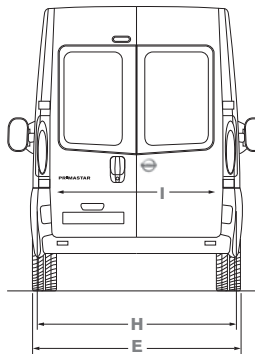
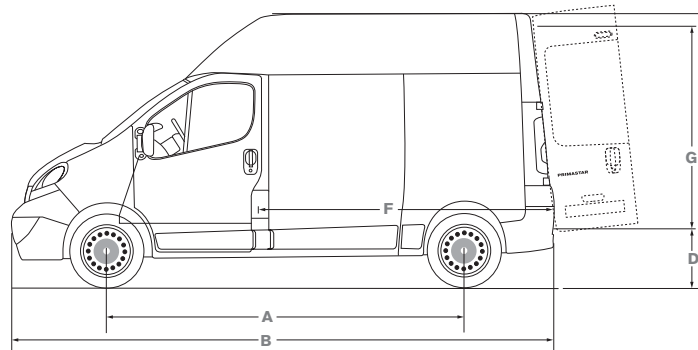
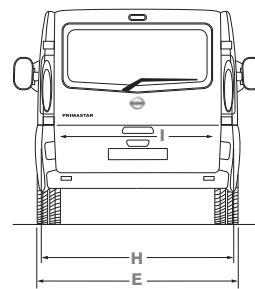
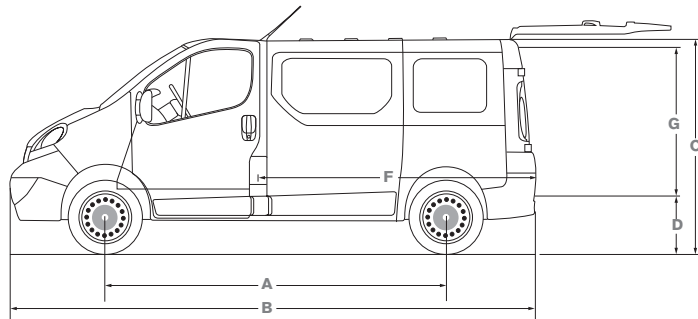
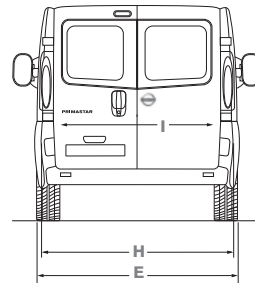
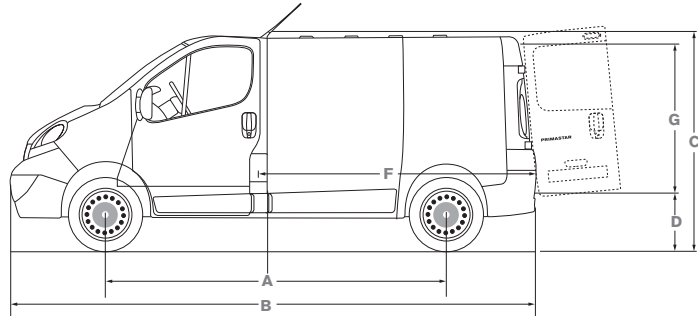

Die kompakten Aussenmasse des PRIMASTAR machen es leicht, ihn durch belebte Strassen oder in enge Parklücken zu manövrieren. Und das Beste: Trotz der kompakten Abmessungen bietet der PRIMASTAR im Innenraum ein überraschend grosses Raumangebot.

Abmessungen (mm)	KASTENWAGEN			KOMBI				AVANTOUR
	L1H1	L2H1	L2H2	L1H1		L2H1		L1H1
				6 Sitze	9 Sitze	6 Sitze	9 Sitze	7-8 Sitze
Radstand	A	3098	3498	3098		3498		3098
Fahrzeuglänge	B	4782	5182	4782		5182		4782
Fahrzeughöhe, unbeladen	C	1978	1962	2464		1942 / 1953*		1952 / 1958*
Ladekantenhöhe, unbeladen	D	534 / 541*	533 / 540*	525		526 / 541		532 / 540
Fahrzeugbreite	E	1.904			1.904			1.904
Laderaumlänge	F	2400	2800	1548**	744**	1948**	1144**	744**
Laderaumhöhe	G	1387	1387	1913		1369		1317
Laderbreite, max.	H	1690			1678			1678
Innenbreite zwischen den Radkästen	I	1268			1234			1234

\*je nach Motorisierung

\*\*Laderaumlänge hinter den Rücksitzen



## FARBEN

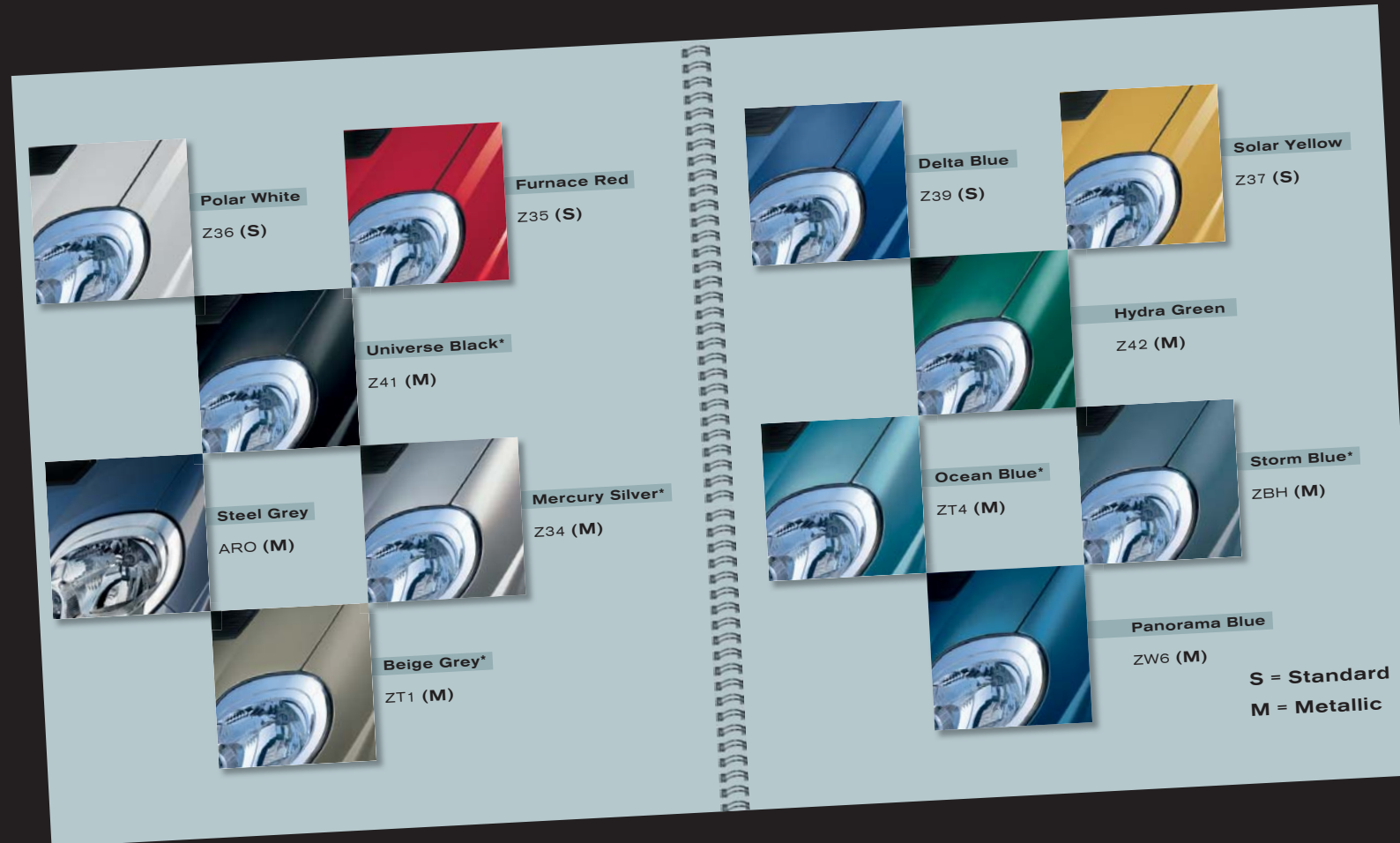

\*Nur diese Farben sind für den Avantour erhältlich.

## POLSTERUNG

**Sitzpolsterung**  
Kastenwagen und Kombi



**Sitzpolsterung Avantour**



## RÄDER



Standard-Stahlrad mit kleiner Radkappe



Vollflächige Radabdeckung







01



02



03

## PRIMASTAR ZUBEHÖR

Bei der Entwicklung des PRIMASTAR war uns seine Vielseitigkeit besonders wichtig. Das haben wir auch bei der Erweiterung des NISSAN Original-Zubehör konsequent weitergeführt und umgesetzt. So können Sie ihn genau auf Ihre Bedürfnisse und Aufgaben abstimmen – immer mit der Gewissheit, dass dieses Zubehör qualitativ hochwertig und speziell auf Ihren PRIMASTAR zugeschnitten ist.

**Abgebildetes Zubehör:**

02: Schmutzfänger

03: Abnehmbare Anhängenzugvorrichtung

04: Microline-Sichtschutz



04

**Abgebildetes Zubehör:**

01: Der PRIMASTAR Kastenwagen mit Basis-Dachträgern, Dachgalerie, Heckleiter\* und Microline-Sichtschutz als Sonderzubehör.

\*in der Schweiz nicht erhältlich



## NISSAN VERSPRECHEN

**VON GRUND AUF ZUVERLÄSSIG** Strenge Konstruktionsstandards und rigorose Qualitätskontrollen garantieren, dass Ihr PRIMASTAR über die bekannte NISSAN Zuverlässigkeit verfügt. Er wurde entwickelt, um jeden Einsatz zu meistern und lange Strecken zwischen den Wartungen zurückzulegen – 30 000 km bei der 2.0-dCi-Version.

**VORZUGSSERVICE FÜR UNSERE TRANSPORTERKUNDEN** Bei seinen seltenen Aufenthalten in der NISSAN Werkstatt möchten Sie sicher sein, dass Ihr PRIMASTAR fachkundige Aufmerksamkeit erfährt. Aus diesem Grund arbeiten an Ihrem Fahrzeug nur spezialisierte NISSAN Techniker, die über besondere Kenntnisse zur schnellen und kostengünstigen Wartung verfügen. Wenden Sie sich einfach an Ihren NISSAN Händler – innerhalb von 24 Stunden wird sich ein Spezialist um Ihren PRIMASTAR kümmern. Auf diese Weise können Sie den Termin zur Durchführung von routinemässigen Wartungsarbeiten besser einplanen. Sie können ganz sicher sein, dass alle notwendigen Reparaturarbeiten mit absoluter Priorität erledigt werden.

**NISSAN RAPID SERVICE (bei teilnehmenden NISSAN Händlern)** Ein Besuch in der Werkstatt ist nicht immer eingeplant. Doch fahren Sie einen PRIMASTAR, brauchen Sie sich darüber keine Gedanken zu machen. NISSAN Rapid Service bedeutet, dass Ihre NISSAN Händler Ihr Fahrzeug annehmen und Schnellreparaturen, wie z. B. Ölwechsel, Bremsen, Auspuffanlage und Stossdämpfer, ohne Voranmeldung und zu einem fixen Termin und fixen Preis durchführen. NISSAN Werkstätten haben kundenfreundliche Öffnungszeiten, sodass Sie Ihren PRIMASTAR auch noch nach einem langen Arbeitstag abgeben können.

**PANNENHILFE** NISSAN bietet Ihnen eine europaweite Pannenhilfe für die Dauer der Garantiezeit Ihres Fahrzeugs an. Dieser Service steht ganzjährig rund um die Uhr zur Verfügung, auch an Sonn- und Feiertagen.

## 3 JAHRE GARANTIE ODER 100 000 km

Sie gehen Verpflichtungen gegenüber Ihren Kunden ein. Und Sie können es sich nicht leisten, sie zu enttäuschen. Deshalb geben wir bei NISSAN alles, damit Sie Ihre Verpflichtungen auch einhalten können. Mit Fahrzeugen, die dort bleiben, wo sie sein sollen – auf der Strasse. Aus diesem Grund wurde bei der Entwicklung des PRIMASTAR grösster Wert auf die Zuverlässigkeit und lange Serviceintervalle gelegt. Ausserdem können Sie auf besondere Dienste wie Spezialpersonal, Business-Center und Mietwagen-Service vertrauen. Wie alle NISSAN Nutzfahrzeuge verfügt der PRIMASTAR über eine Garantie von 3 Jahren oder 100 000 km, je nachdem, was zuerst eintritt. Diese deckt Ihren neuen NISSAN umfassend ab und schliesst sowohl Material- als auch Fertigungsmängel ein.

## 12 JAHRE GARANTIE GEGEN DURCHROSTEN 30 000 KM WARTUNGSINTERVALLE ODER 12 MONATE

Sie und Ihr PRIMASTAR werden bei jedem Wetter draussen sein. Sie werden über alle möglichen Strassenbeläge fahren. Sie werden in Gegenden arbeiten, die grosse Anforderungen stellen. Also benötigen Sie ein Fahrzeug, das allen Widrigkeiten trotz – wieder und wieder und wieder. Der PRIMASTAR ist mit elektrostatischer Farbe lackiert und mit einem Steinschlag-Unterbodenschutz gegen Korrosion und Beschädigung versehen. Zu Ihrer Beruhigung ist die Karosserie des PRIMASTAR mit einer 12-Jahre-Garantie gegen Durchrosten versehen.\* Und weil er nur alle 30 000 km gewartet werden muss, ist der PRIMASTAR noch wirtschaftlicher – Sie haben mehr Arbeits- und weniger Ausfallzeiten.

\*Hierfür muss eine jährliche Korrosionsinspektion von einem autorisierten NISSAN Händler durchgeführt werden (unabhängig von der Kilometerleistung des Fahrzeugs).

Einleitung | Aussendesign | Komfort und Technologie | Leistung | Sicherheit | Laderaum | Version Kombi | Version Avantour | Ausstattung und Optionen

Druck | Schliessen

Finish | Versionen | Masse | Farben | Zubehör







**SHIFT\_ the way you move** richtet sich an Menschen, die Mobilität nicht nur als Fortbewegung, sondern immer wieder als einen bewegenden Moment erleben möchten. Für die eine Strecke mehr ist als eine Distanz von A nach B. Und Design nicht nur Sinn macht, sondern auch die Sinne begeistert. Herzlich willkommen in der Welt von NISSAN.

Internetadresse:  
**www.nissan.ch**

**NISSAN SWITZERLAND**  
NISSAN CENTER EUROPE GMBH (Brühl),  
Bergermosstrasse 4  
CH-8902 Urdorf

Ihr NISSAN Händler:



**SHIFT\_ the way you move**

Für mehr Informationen über NISSAN oder die Adresse Ihres nächsten NISSAN Händlers wählen Sie 0800 860 800 (gratis). Es wurde alles daran gesetzt, dass der Inhalt dieser Publikation zum Zeitpunkt der Drucklegung (Oktober 2010) korrekt und auf dem neuesten Stand ist. Im Rahmen der fortlaufenden Verbesserung der Produkte behält sich NISSAN das Recht vor, jederzeit Veränderungen am präsentierten Modell und an den Zubehörteilen vorzunehmen. Diese Veränderungen werden den NISSAN Händlern umgehend mitgeteilt. Lassen Sie sich von Ihrem lokalen Händler informieren. Aufgrund drucktechnischer Ursachen können die abgebildeten Farben der Karosserie und des Interieurs von den wirklichen Farben abweichen. Sämtliche Rechte bleiben vorbehalten. Jegliche Verwendung dieses Prospektes, ganz oder auszugsweise, wie auch die Vervielfältigung von Abbildungen dieses Prospektes sind ohne schriftliche Zustimmung von NISSAN untersagt. Das Bildmaterial in diesem Prospekt ist für ganz Europa einheitlich. Gewisse Ausstattungsmerkmale der Schweizer Versionen können davon abweichen. Bitte beachten Sie die Angaben in der Preisliste.

Diese Broschüre wurde auf chlorfrei gebleichtem Papier gedruckt. - 10-2010 - Gedruckt in der EU. Stand: Oktober 2010 - Druck-Nr.: 4849. Gestaltet von New Robinson Creapress - Frankreich, Tel.: +33 1 40 62 37 37, und herausgegeben von E-GRAPHICS\FRANCE - Frankreich, Tel.: +33 1 49 09 25 35.

